

# DOMO

**HANDLEIDING  
MODE D'EMPLOI  
GEBRAUCHSANLEITUNG  
INSTRUCTION BOOKLET**

MICROGOLFOVEN  
FOUR A MICRO-ONDES  
MIKROWELLEGERÄT  
MICROWAVE OVEN



**DO2320**

**PRODUCT OF LINEA 2000**

## **GARANTIEVOORWAARDEN**

Dit apparaat heeft een garantietermijn van 2 jaar vanaf de datum van aankoop. Gedurende de garantieperiode zal de distributeur volledige verantwoording op zich nemen voor gebreken, welke aanwijsbaar berusten op materiaal- of constructiefouten. Wanneer dergelijke gebreken voorkomen, zal het apparaat, indien nodig vervangen of gerepareerd worden. Het recht op garantie vervalt wanneer de gebreken zijn ontstaan door hardhandig gebruik, het niet in acht nemen van de gebruiksaanwijzing of ingreep door derden. De garantie is alleen van toepassing als het garantiebewijs is afgestempeld en ondertekend is door de winkelier op het moment van aankoop. Alle onderdelen, zoals borstels en batterijen, welke aan slijtage onderhevig zijn, vallen buiten de garantie.

## **CONDITIONS DE GARANTIE**

Nous accordons une garantie de 2 ans sur ce produit à partir de la date d'achat. Pendant la durée de la garantie, le distributeur prendra à sa charge la réparation des vices de fabrication ou de matières, en se réservant le droit de décider si certaines pièces doivent être réparées ou échangées, ou si l'appareil lui-même doit être échangé. Les dommages occasionnés par une utilisation inadéquate (branchement continu, erreur de voltage, prise inappropriée, choc, etc...), l'usure normale ne portant préjudice ni au bon fonctionnement ni à la valeur de l'appareil, excluent toute prétention à la garantie. La garantie devient caduque si des réparations ont été effectuées par des personnes non agréées. La garantie ne sera valable que si la date d'achat ainsi que le cachet et la signature du magasin figurent sur la carte de garantie. Toutes les pièces détachées non résistantes et par conséquent sujettes à l'usure, comme p.ex. des brosses et de piles, ne sont pas sous garantie.

## **GARANTIE**

Die Garantie für dieses Gerät beträgt 2 Jahr ab dem Kaufdatum. Während dieser zweijährigen Garantie trägt der Verteiler die Verantwortung für Mangel, die eindeutig auf Material- oder Konstruktionsfehler zurück-zuführen sind. Wenn es solche mangel gibt, wird das Gerät, wenn notwendig, ersetzt oder repariert. Das Recht auf Garantie erlischt, wenn die Mängel auf eine unangemessene Anwendung, die Nichtbefolgung der Gebrauchsanleitungen oder eine Reparatur von einer dritten Partei zurückzuführen sind. Die Garantie gilt nur, wenn der Garantieschein beim Kauf vom Einzelhändler abgestempelt und unterschrieben worden ist. Alle Teile, wie Bürsten und Batterien, dem Verschleiß ausgesetzt sein, sind nicht in der Garantie eingeschlossen.

## **WARRANTY**

This appliance has a two year warranty period. During this period the manufacturer is responsible for any failures which are the direct result of construction failure. When these failures occur the appliance will be repaired or replaced if necessary. The warranty will not be valid when the damage to the appliance is caused by wrong use, not following the instructions or repairs executed by a third party. The warranty will only be valid if the warranty application has been completed by the dealer at the time of purchase. All parts, such as brushes and batteries, which are subject to wear, are excluded from the warranty.

Type nr. Apparaat  
N° de modèle de l'appareil **DO2320**  
Type nr des Gerätes  
Type nr. of appliance

Naam  
Nom .....  
Name  
Name

Adres  
Adresse .....  
Adresse  
Address

Aankoopdatum  
Date d'achat .....  
Kaufdatum  
Date of purchase

## RECYCLAGE INFORMATIE

Het symbool  op het product of op de verpakking wijst erop dat dit product niet als huishoudafval mag worden behandeld. Het moet echter naar een plaats worden gebracht waar elektrische en elektronische apparatuur wordt gerecycleerd. Als u ervoor zorgt dat dit product op de correcte manier wordt verwijderd, voorkomt u mogelijk voor mens en milieu negatieve gevolgen die zich zouden kunnen voordoen in geval van verkeerde afvalbehandeling. voor meer details in verband met het recyclen van dit product, neemt u het best contact op met de gemeentelijke instanties, het bedrijf of de dienst belast met de verwijdering van huishoudafval of de winkel waar u het product hebt gekocht.

## INFORMATION DE RECYCLAGE

Le symbole  sur le produit ou son emballage indique que ce produit ne peut être traité comme déchet ménager. Il doit plutôt être remis au point de ramassage concerné, se chargeant du recyclage du matériel électrique et électronique. En vous assurant que ce produit est éliminé correctement, vous favorisez la prévention des conséquences négatives pour l'environnement et la santé humaine qui, sinon, seraient le résultat d'un traitement inapproprié des déchets de ce produit. Pour obtenir plus de détails sur le recyclage de ce produit, veuillez prendre contact avec le bureau municipal de votre région, votre service d'élimination des déchets ménagers ou le magasin où vous avez acheté le produit.

## RECYCLING INFORMATIONEN

Das Symbol  auf dem Produkt oder seiner Verpackung weist darauf hin, dass dieses Produkt nicht als normaler Haushaltsabfall zu behandeln ist, sondern an einem Sammelpunkt für des Recycling von elektrischen und elektronischen Geräten abgegeben werden muss. Durch Ihren Beitrag zum korrekten Entsorgen dieses Produkts schützen Sie die Umwelt und die Gesundheit Ihrer Mitmenschen. Umwelt und Gesundheit werden durch falsches Entsorgen gefährdet. Weitere Informationen über das Recycling dieses Produkts erhalten Sie von Ihrem Rathaus, Ihrer Müllabfuhr oder dem Geschäft, in dem Sie das Produkt gekauft haben.

## RECYCLING INFORMATION

The symbol  on the product or on its packaging indicates that this product may not be treated as household waste. Instead it shall be brought to the applicable collection point for recycling of electrical and electronic equipment. By ensuring this product is disposed of correctly, you will help prevent potential negative consequences for the environment and human health, which could otherwise be caused by inappropriate waste handling of this product. For more detailed information about recycling of this product, please contact your local city office, your household waste disposal service or the shop where you purchased the product.

## INSTALLATIE VAN DE MICROGOLFOVEN

1. Om voldoende ventilatie te hebben moet de achterkant van de oven op minimum 10 cm afstand staan van de muur of kast. De zijkanten van de oven moeten minstens 20 cm van de muur of kast staan. Voor de bovenkant is een minimum afstand van 20 cm vereist.
2. Plaats geen voorwerpen op de bovenkant van de oven.
3. De oven moet zo ver mogelijk uit de buurt staan van een TV, radio of antenne om storingen te voorkomen.
4. De oven moet zo geplaatst zijn dat de stekker bereikbaar is.

## GEBRUIKSVoorwerpen GIDS

Materiaal	Microgolf
Hitte bestendig glas	Ja
Ceramic	Ja
Gewoon glas	Nee
Hitte bestendig plastic	Ja
Gewoon plastic	Nee
Microgolf folie	Ja
Metalen schaal/pot	Nee

## KEN UW MICROGOLFOVEN

1. Veiligheidssluiting
2. Kijkvenster
3. draai as
4. draairing
5. glazen schotel
6. Bedieningspaneel

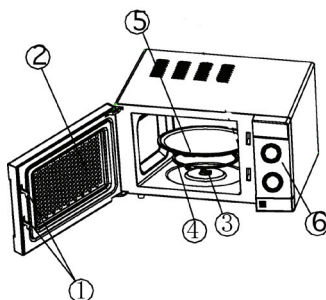

Nota :

1. De oven kan niet gebruikt worden wanneer de deur niet goed gesloten is. Dit is een veiligheid, beschadig het niet.

## BELANGRIJKE VEILIGHEIDSVoorschriften

1. De volgende basis veiligheidsregels moeten altijd gevolgd worden wanneer u een elektrisch toestel gebruikt :
  2. Lees alle instructies voor het gebruik.
  3. Zorg ervoor dat de voltage van het toestel overeenkomt met de voltage bij u thuis. Controleer het typeplaatje. Zorg er ook voor dat u een stopcontact met aarding gebruikt.
  4. Om het risico op brand in de oven te beperken :
    - a. Kook het voedsel niet te lang
    - b. Verwijder metalen sluitingen van papieren of plastic zakken voordat u ze in de oven plaatst.

- c. Verwarm geen frituurolie of vet, de temperatuur van de olie kan niet gecontroleerd worden.
- d. Maak de microgolfgelieder schoon na ieder gebruik. Veeg hem eerst schoon met een vochtige doek, gevolgd door een droog doek om voedselresten of vet te verwijderen. Opgehoopt vet kan oververhit raken en beginnen te roken of zelfs vuur vatten.
- e. Wanneer materiaal in de oven zou beginnen te roken of vuur vatten, moet u de oven deur gesloten houden, het toestel uitzetten en de stekker uit het stopcontact verwijderen.
- f. Nauwgezet toezicht is nodig wanneer u gebruik maakt van wegwerp schalen gemaakt van plastic, papier of ander lichtontvlambaar materiaal.
- 5. Om het risico op explosie en plots koken te vermijden :
  - a. Plaats geen afgesloten containers in de oven. Babyflesjes met een dop worden aanzien als gesloten containers.
  - b. Wanneer u vloeistoffen kookt, gebruik dan een schaal met een brede gietuit en laat de schaal nog 20 seconden in de oven staan nadat de vloeistof gekookt heeft.
- 6. Gebruik de oven niet meer wanneer de deur beschadigd is, de oven niet meer behoorlijk functioneert of het elektrisch snoer beschadigd is. Breng het toestel naar een service dienst om het te laten herstellen. Probeer nooit om de oven zelf te herstellen.
- 7. Wanneer het elektrisch snoer beschadigd is moet u het laten herstellen door een service dienst of een gekwalificeerd elektricien om elektrocutie te voorkomen.
- 8. Na het koken kan de schaal erg heet zijn. Gebruik ovenhandschoenen om het voedsel uit de oven te nemen. Vermijd verbranding door de stoom, door de stoom weg te houden van het gezicht en de handen.
- 9. Verwijder de verpakking heel voorzichtig door eerst het gedeelte te verwijderen dat het verst van u verwijderd is. Popcornzakken en ander zakken voor de microgolf opent u best zo ver mogelijk weg van uw gezicht.
- 10. Om te voorkomen dat het draaiplateau breekt :
  - a. Laat het draaiplateau eerst afkoelen voordat u het reinigt.
  - b. Plaats geen heet voedsel of voorwerpen op het koude draaiplateau.
  - c. Plaats geen bevroren voedsel of voorwerpen op het warme draaiplateau.
- 11. Zorg ervoor dat de voorwerpen tijdens het koken de randen van de microgolf niet raken.
- 12. Berg geen voedsel of ander voorwerpen op in de microgolfoven.
- 13. Gebruik de oven niet zonder voedsel of vloeistof. Dit kan schade berokkenen aan uw toestel.
- 14. Dit toestel mag niet gebruikt worden zonder toezicht, door jonge kinderen of hulpbehoevende mensen
- 15. Laat kinderen de oven alleen gebruiken wanneer ze voldoende instructies hebben gekregen over het gebruik van het toestel en de gevaren die er mee verbonden zijn.
- 16. Alle accessoires die niet aanbevolen werden door de fabrikant kunnen verwonding veroorzaken
- 17. Gebruik het toestel niet buitenshuis.

18. Bewaar deze instructies.

19. De inhoud van zuigflessen en potjes babyvoeding moet geroerd of geschud worden en de temperatuur ervan moet worden nagegaan voor het gebruik, om brandwonden te voorkomen.

20. Het is niet aanbevolen eieren in hun schelp en hele hardgekookte eieren te verhitten in een magnetron, want ze dreigen te ontploffen, zelfs na het einde van de kooktijd.

21. Als het toestel niet in een goede staat van properheid wordt gehouden zou het oppervlak ervan beschadigd kunnen worden en zijn levensduur zou onverbiddeijk aangetast worden en tot een gevaarlijke situatie leiden.

## ENKEL VOOR HUISHOUELIJK GEBRUIK.

### GEBRUIK VAN HET BEDIENINGSPANEEL

#### 1. Timer knop

Maximum instelbare tijd voor de timer is 30 minuten.

#### 2. Functiekeuzeknop

Uw microgolfoven heeft 6 instelbare vermogens :

1. “high” : 100% van het vermogen wordt benut, kan gebruikt worden voor snel te koken.
2. “M. High” : 85% van het vermogen wordt benut.
3. “Med” : 66 % van het vermogen, voor langzaam te koken.
4. “M. Low” : 40 % van het vermogen.
5. “Defrost” : 37% van het vermogen, voor het ontdooien van voedsel.
6. “low” : 17% van het vermogen, kan gebruikt worden voor iets warm te houden.

#### kook procedure

Steek de stekker van de microgolfoven in het stopcontact.

Plaats het voedsel op de glazen schaal en sluit de deur.

Kies het gewenste vermogen met behulp van de functiekeuzeknop.

Stel de timer in. Wanneer u de timer wilt instellen onder 2 minuten, moet u eerst de timer tot voorbij 3 minuten draaien en daarna terug draaien tot de gewenste tijd.

De oven zal beginne werken. Het werkingsproces kan op eender welk ogenblik onderbroken worden door de deur te openen. Wanneer de deur terug gesloten wordt zal de oven opnieuw beginnen werken.

Een belsignaal zal te horen zijn wanneer de ingestelde tijd verstreken is.

Opgelet : wanneer u het voedsel uit de oven verwijderd voordat u het belsignaal hebt gehoord moet u de timer wel terug op nul draaien. Om te voorkomen dat de oven terug zou beginnen werken zonder voedsel in.

Wij raden u aan om ovenhandschoenen te gebruiken wanneer u gekookt voedsel uit de oven verwijdert.

Opmerkingen wanneer u voedsel ontdooit :

De ontdooifunctie is één van de mogelijkheden van uw microgolfoven. Dit is veiliger dan ontdooien bij kamertempertuur, omdat u zo de groei van schadelijke bacteriën vermindert.

1. Draai de functiekeuzeknop naar de ontdooifunctie “defrost”.
2. Stel de tijd in, dit is afhankelijk van het bevrozen voedsel. Het vraagt over het algemeen meer tijd dan normaal koken. Draai het voedsel minstens één maal om te controleren of het reeds ontdooit is. Wanneer u het bevrozen voedsel met een mes kunt doorsnijden, is het meestal voldoende ontdooit.

## **ONDERHOUD EN REINIGING**

Onderstaande stappen worden aanbevolen na elk gebruik.

Gebruik nooit geen schurende sponzen, schurende of agressieve schoonmaakmiddelen om de oven te reinigen.

Verwijder de stekker uit het stopcontact en laat de oven volledig afkoelen alvorens te reinigen.

Verwijder de draairing en glazen schaal en was ze in warm water met zeep.

Gebruik een zachte vochtige doek om de deur, de buitenkant, de binnenkant en het bedieningspaneel te reinigen.

Wanneer er olie of zeep gemorst werd in de microgolfoven moet u dit verwijderen, anders zou er bij het volgende gebruik rook kunnen ontstaan.

Wanneer er een slechte geur in uw microgolfoven hangt, kan u een kopje water met een beetje citroen in uw microgolfoven zetten en laten koken voor 5-7 minuten. Dit zal in de meeste gevallen de slechte geur verwijderen.

Droog alle onderdelen zorgvuldig en plaats ze terug in de oven.

## **HERSTELLING**

Alle herstellingen mogen enkel en alleen uitgevoerd worden door gekwalificeerde onderhoudspersonen. Herstel uw microgolf nooit zelf u loopt het risico om blootgesteld te worden aan microgolven, welke schadelijk kunnen zijn voor de gezondheid.



## INSTALLATION DU FOUR À MICRO-ONDES

- 1) Afin d'assurer une ventilation suffisante, il faut respecter une distance d'au moins 10 cm entre la paroi arrière du four et le mur ou l'armoire, une distance d'au moins 20 cm entre les parois latérales du four et le mur ou l'armoire et une distance d'au moins 20 cm entre le haut du four et le plafond ou l'armoire.
- 2) Ne déposez aucun objet sur le four à micro-ondes.
- 3) N'installez pas le four à micro-ondes à proximité du téléviseur, de la radio ou d'une antenne, car il pourrait provoquer des parasites ou du souffle.
- 4) Le four doit être installé de façon à ce que la prise reste accessible.

## GUIDE DES USTENSILES

Il est fortement recommandé d'utiliser les récipients convenables et sûrs pour la cuisson aux micro-ondes. En général, les récipients réalisés en céramique, en verre ou en plastique résistants à la chaleur conviennent pour la cuisson aux micro-ondes. N'utilisez jamais de récipients en métal pour la cuisson aux micro-ondes et la cuisson combinée, car cela provoquerait des étincelles. Référez-vous au tableau ci-dessous.

Matière du récipient	Micro-ondes
Verre résistant à la chaleur	oui
Céramique	oui
Verre normal	non
Plastique résistant à la chaleur	oui
Plastic normal	non
Film plastique	Oui
Plat métal	non

## LES ÉLÉMENTS DU FOUR À MICRO-ONDES

1. Fermeture de sécurité
2. Hublot
3. Axe pivotant
4. Anneau pivotant
5. Plateau en verre
6. Panneau de commande

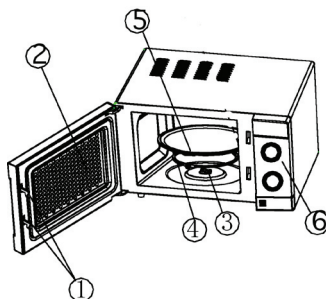

Remarques:

1. Le four ne peut pas être activé si la porte n'est pas convenablement fermée. C'est une mesure de sécurité: n'essayez jamais de passer outre.

## IMPORTANTES MESURES DE SÉCURITÉ

Il faut toujours respecter les précautions de base suivantes lorsque vous utilisez des appareils électriques:

1. Lisez toutes les instructions avant d'utiliser l'appareil.

2. Assurez-vous que le voltage de votre région correspond à celui de l'étiquette de l'appareil et que la prise de courant est mise à la terre.
3. Afin de réduire le risque d'incendie à l'intérieur du four:
  - A. Ne cuisez pas la nourriture à l'excès.
  - B. Retirez les agrafes et tortillons métalliques des sacs en plastique et en papier avant de placer ces sacs dans le four.
  - C. Ne faites pas chauffer d'huile ou de graisse en vue d'un séchage en profondeur, car la température de l'huile ne peut pas être contrôlée.
  - D. Après usage, passez un linge humide (puis un linge sec) sur le couvercle du guide d'ondes pour en éliminer toutes éclaboussures de nourriture et toute graisse. Les accumulations de graisse pourraient surchauffer et se mettre à fumer ou prendre feu.
  - E. Si les matières à l'intérieur du four se mettent à fumer ou prennent feu, gardez la porte du four fermée, éteignez le four et débranchez-le.
  - F. Lorsque vous utilisez des récipients jetables en plastique, en papier ou d'autres récipients combustibles, il est nécessaire de surveiller de près le déroulement de la cuisson.
4. Afin de réduire le risque d'explosion et d'ébullition soudaine:
  - A. Ne placez pas dans le four de récipients hermétiquement fermés. Les biberons munis d'un couvercle vissé ou d'une tétine sont considérés comme des récipients hermétiques.
  - B. Lorsque vous faites bouillir des liquides au four à micro-ondes, utilisez des récipients à large ouverture et attendez une vingtaine de secondes en fin de cuisson pour éviter l'ébullition éruptive retardée des liquides.
5. Ne continuez jamais à utiliser le four si la porte est endommagée, si le four ne fonctionne pas correctement ou si le cordon d'alimentation est abîmé. Reportez l'appareil au centre d'entretien autorisé le plus proche pour le faire contrôler et réparer. N'essayez jamais de régler ou de réparer vous-même le four.
6. Si le cordon d'alimentation est abîmé, il doit être remplacé par le fabricant, par son agent d'entretien ou par un technicien qualifié, de façon à éviter tout risque d'électrocution.
7. Après cuisson, le récipient est très chaud. Utilisez des gants pour sortir la nourriture et dirigez la vapeur loin du visage et des mains pour éviter les brûlures par la vapeur bouillante.
8. Soulevez doucement le coin le plus éloigné des couvercles des plats et de l'emballage plastique "spécial micro-ondes" et ouvrez prudemment, loin de votre visage, les sacs à pop-corn et de cuisson au four.
9. Afin d'éviter de briser le plateau tournant:
  - A. Laissez refroidir le plateau tournant avant de le nettoyer;
  - B. Ne déposez pas d'aliments ou d'ustensiles brûlants sur le plateau tournant froid;
  - C. Ne déposez pas d'aliments ou d'ustensiles gelés sur le plateau tournant chaud.
10. Assurez-vous que les récipients ne touchent pas les parois du four pendant la cuisson.
11. N'entreposez pas de nourriture ou d'autres objets à l'intérieur du four.

12. Ne faites pas fonctionner le four à vide (c'est-à-dire sans y placer de liquides ou d'aliments), car cela l'endommagerait.
13. Cet appareil n'est pas destiné à être utilisé sans supervision par de jeunes enfants ou des personnes handicapées.
14. N'autorisez les enfants à utiliser le four sans supervision qu'après leur avoir dispensé des instructions précises, de façon à ce qu'ils soient capables d'utiliser le four de manière sûre et qu'ils comprennent les dangers d'un usage impropre.
15. Tout accessoire non recommandé par le fabricant peut entraîner des blessures corporelles.
16. N'utilisez pas ce four à micro-ondes à l'extérieur.
17. Conservez ces recommandations.
18. Le contenu des biberons et des pots d'aliments pour bébé doit être remué ou agité et la température doit en être vérifiée avant consommation, de façon à éviter les brûlures.
19. Il n'est pas recommandé de chauffer les oeufs dans leur coquille et les oeufs durs entiers dans un four micro-ondes car ils risquent d'exploser, même après la fin de cuisson.
20. Si l'appareil n'est pas maintenu dans un bon état de propreté, sa surface pourrait se dégrader et affecter de façon inexorable la durée de vie de l'appareil et conduire à une situation dangereuse.

## UNIQUEMENT À USAGE DOMESTIQUE

### UTILISATION DU TABLEAU DE COMMANDE

#### 1. Bouton de minuterie

Le réglage maximum de la minuterie est de 30 minutes.

#### 2. Sélecteur de fonction

Votre four à micro-ondes possède 6 puissances réglables:

1. "high": 100 % de la puissance est utilisée.  
Cette fonction s'utilise pour une cuisson rapide.
2. "M. High": 85 % de la puissance est utilisée.
3. "Med": 66 % de la puissance est utilisée.  
Cette fonction s'utilise pour une cuisson lente.
4. "M. Low": 40 % de la puissance.
5. "Defrost": 37 % de la puissance.
6. "low": 17 % de la puissance. Cette fonction peut être utilisée pour garder au chaud.

#### La cuisson

Introduisez la fiche du four à micro-ondes dans la prise de courant.

Placez la nourriture sur le plat en verre et fermez la porte.

Sélectionnez la puissance souhaitée à l'aide du sélecteur de fonction.

Réglez la minuterie. Si vous souhaitez régler la minuterie sous les deux minutes, il faut d'abord tourner la minuterie au-delà de 3 minutes et la remettre ensuite sur la durée souhaitée. Le four commence à fonctionner. Le fonctionnement peut être arrêté à tout moment en ouvrant la porte. Lorsque la porte est refermée, le four se remet en marche. Une sonnerie se fait entendre lorsque le temps réglé est passé.

Attention: si vous retirez la nourriture du four avant d'avoir entendu le signal sonore, vous devez remettre la minuterie sur zéro pour éviter que le four ne se remette en marche sans nourriture. Nous vous conseillons d'utiliser des gants de cuisson lorsque vous retirez de la nourriture cuite du four.

#### Remarques pour le dégel des aliments:

La fonction de dégel est une des possibilités de votre four à micro-ondes. Cette fonction est plus sûre que le dégel à température ambiante, parce que vous évitez ainsi la croissance de bactéries nocives.

1. Placez le sélecteur sur la fonction de dégel: "defrost".

2. Réglez la durée; celle-ci dépend de la nourriture congelée. Cela nécessite normalement plus de temps que la cuisson normale. Tournez la nourriture au moins une fois pour contrôler si elle est déjà dégelée. Si vous arrivez à couper la nourriture surgelée avec un couteau, c'est qu'elle est suffisamment dégelée.

## **ENTRETIEN ET NETTOYAGE**

Les étapes suivantes sont recommandées après chaque utilisation.

N'utilisez jamais d'éponge abrasive, ni produits d'entretien abrasifs ou mordants, pour nettoyer le four.

Retirez la fiche de la prise de courant et laissez refroidir le four entièrement avant de le nettoyer.

Enlevez le plateau et le plat en verre, et lavez-les à l'eau chaude avec du savon.

Utilisez un chiffon doux humide pour nettoyer la porte, l'extérieur, l'intérieur et le tableau de commande.

Si vous avez laissé de l'huile ou du savon dans le four à micro-ondes, il faut l'enlever, car ils pourraient causer de la fumée lors d'une utilisation suivante.

En cas de mauvaise odeur dans le four à micro-ondes, mettez une tasse d'eau avec un peu de citron dans le four et faites cuire pendant 5 à 7 minutes. Dans la plupart des cas, cela suffit pour enlever les mauvaises odeurs.

Séchez toutes les pièces soigneusement et placez-les à nouveau au four.

## **RÉPARATION**

Toutes les réparations ne peuvent être effectuées que par du personnel d'entretien

qualifié. Ne réparez jamais votre four à micro-ondes vous-même, car vous risquez de vous exposer aux micro-ondes, qui peuvent être nuisibles à votre santé.

## MIKROWELLENGERÄT AUFSTELLEN UND ANSCHLIESSEN

1. Für ausreichende Entlüftung muss der Abstand zwischen der Rückseite des Mikrowellengerätes und der Wand oder dem Schrank mindestens 10 cm betragen, der seitliche Abstand bis zur Wand oder Schrank soll mindestens 20 cm betragen, der Abstand zwischen der oberen Seite des Mikrowellengerätes und der Decke oder Schrank soll mindestens 20 cm betragen.
2. Legen Sie keine Gegenstände auf dem Mikrowellengerät ab.
3. Die Lage des Mikrowellengerätes ist so auszuwählen, dass es sich weit vom TV-Gerät, Radio oder von einer Antenne befindet, da sonst Bildstörungen oder Geräusche auftreten können.
4. Das Mikrowellengerät muss so aufgestellt werden, dass der Stecker zugänglich ist.

## LEITFADEN FÜR GESCHIRR

Material	Mikrowelle
Hitzebeständiges Glass	Ja
Keramik	Ja
Normales Glass	Nein
Hitzebeständiger Kunststoff	Ja
Normaler Kunststoff	Nein
Plastikfolie	Ja
Metaller Topf	Nein

## LERNEN SIE IHR MIKROWELLENGERÄT KENNEN

1. Türverriegelung
2. Sichtfenster
3. Antriebswelle
4. Drehring
5. Drehteller
6. Bedienfeld

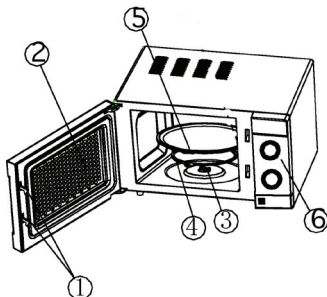

Anmerkungen:

1. Wenn die Tür nicht richtig verschlossen ist, kann das Gerät nicht eingeschaltet werden. Dies ist eine Sicherheitsvorrichtung, versuchen Sie niemals diese zu beschädigen.

## WICHTIGE SICHERHEITSHINWEISE

Folgende Vorsichtsmaßnahmen sollten bei der Nutzung von Elektrogeräten immer befolgt werden:

1. Vor Betrieb des Gerätes lesen Sie bitte die Bedienungsanleitung vollständig durch.
2. Überzeugen Sie sich davon, dass die Spannung in Ihrem Wohngebiet der auf dem Datenschild des Gerätes angegebenen Spannung entspricht, und dass die Wandsteckdose ordnungsgemäß geerdet ist.
3. So verringern Sie das Brandrisiko im Inneren des Mikrowellengeräts:
  - A. Das Gargut nicht übergaren lassen.

B. Bindfäden aus Draht von Plastik- oder Papierbeuteln entfernen, bevor diese in das Gerät gelegt werden.

C. Kein Öl oder Fett fürs Frittieren erhitzen, da die Öltemperatur nicht kontrolliert werden kann.

D. Nach Gebrauch den Spritzschutz mit einem feuchten Tuch, danach mit einem trockenen Tuch abwischen, um eventuelle Essensspritzer und Fett zu entfernen. Eingtrocknetes Fett kann sich überhitzen und anfangen zu rauchen oder Feuer fangen.

E. Sollten die Stoffe im Inneren des Gerätes rauchen oder Feuer fangen, lassen Sie die Tür des Gerätes zu, schalten Sie das Gerät aus und ziehen Sie den Stecker aus der Steckdose.

F. Falls Einwegbehälter aus Kunststoff, Papier oder sonstigen leichtentzündlichen Stoffen verwendet werden, dürfen diese nicht unbeaufsichtigt sein.

4. Um das Risiko von Explosionen oder plötzlichem Kochen zu verringern, sollten Sie:

A. Keine verschlossenen Behälter in das Gerät stellen. Mit Verschlusskappe oder einem Sauger versehene Babyflaschen gelten als verschlossene Behälter.

B. Beim Garen von flüssigen Speisen im Mikrowellengerät verwenden Sie bitte Behälter mit breiter Öffnung und warten Sie ca. 20 Sekunden nach Ende des Garvorganges, um ein nachträgliches Kochen der Flüssigkeiten zu vermeiden.

5. Betreiben Sie das Mikrowellengerät niemals bei beschädigter Tür, Funktionsstörungen oder beschädigtem Stromkabel weiter. Bringen Sie das Gerät zum nächsten autorisierten Kundendienstzentrum zwecks Reparatur und Wartung zurück. Versuchen Sie niemals, das Gerät selbst einzustellen oder zu reparieren.

6. Falls das Stromkabel beschädigt ist, muss es vom Hersteller, von seinem Dienstleistungsvertreter oder von einem qualifizierten Techniker ausgetauscht werden, um die Stromschlaggefahr zu vermeiden.

7. Nach dem Garen ist der Behälter sehr heiß. Verwenden Sie Ofenhandschuhe, wenn sie Gargut aus dem Mikrowellengerät entnehmen und vermeiden Sie Dampfverbrennungen, indem Sie den Dampf von Ihrem Gesicht und Ihren Händen weglenken.

8. Heben Sie langsam die entfernteste Ecke der Speiseabdeckung und der Mikrowellenhülle aus Kunststoff an und öffnen Sie vorsichtig die Popkorn- und Mikrowellengarbeutel in die von Ihnen entgegengesetzte Richtung.

9. Um zu vermeiden, dass der Drehteller bricht:

A. Lassen Sie den Drehteller vor dem Reinigen abkühlen.

B. Stellen Sie kein heißes Gargut oder Geschirr auf den kalten Drehteller.

C. Stellen Sie kein gefrorenes Gargut oder Geschirr auf den heißen Drehteller.

10. Vergewissern Sie sich, dass das Geschirr während des Garvorganges die Innenwände nicht berührt.

11. Lagern Sie keine Lebensmittel oder sonstige Gegenstände im Mikrowellengerät.

12. Betreiben Sie das Mikrowellengerät nicht ohne Flüssigkeit oder Gargut im Inneren des Geräts. Auf diese Art kann das Gerät beschädigt werden.

13. Das Gerät ist nicht für den unbeaufsichtigten Gebrauch durch kleine Kinder oder schwache Personen bestimmt.
14. Erlauben Sie den Kindern nur dann das Gerät unbeaufsichtigt zu betreiben, wenn angemessene Anweisungen erteilt wurden, so dass das Kind in der Lage ist, das Gerät sicher zu nutzen und die Risiken der unsachgemäßen Nutzung versteht.
15. Zubehör, welches nicht vom Hersteller empfohlen wurde, kann Personenschäden verursachen.
16. Nicht für den Gebrauch im Außenbereich bestimmt.
17. Bewahren Sie die Gebrauchsanleitung sorgfältig auf.

## NUR FÜR DEN HAUSGEBRAUCH

### VERWENDUNG DES BEDIENFELDS

#### 1. Timer-Knopf

Die höchste einstellbare Zeit für den Timer ist 30 Minuten.

#### 2. Funktionswahlschalter

Ihr Mikrowellenofen hat 6 einstellbare Leistungen:

1. "high": 100 % der Leistung wird verwendet, kann zum schnellen Kochen benutzt werden.
2. "M. High": 85 % der Leistung wird verwendet.
3. "Med": 66 % der Leistung, für langsames Kochen.
4. "M. Low": 40 % der Leistung.
5. "Defrost": 37 % der Leistung.
6. "low": 17 % der Leistung, kann verwendet werden um etwas warm zu halten.

#### Kochen

Stecken Sie den Stecker der Mikrowelle in die Steckdose.

Stellen Sie das Essen auf die Glasplatte und schließen Sie die Tür.

Wählen Sie die gewünschte Leistung mithilfe des Funktionswahlschalters.

Stellen Sie den Timer ein. Wenn Sie den Timer auf einen Wert unter 2 Minuten einstellen möchten, müssen Sie zuerst den Timer auf über 3 Minuten drehen und danach auf die gewünschte Zeit zurückdrehen.

Der Ofen startet. Der Funktionsprozess kann jederzeit unterbrochen werden, indem die Tür geöffnet wird. Wenn die Tür wieder geschlossen wird, startet der Ofen erneut.

Ein Klingelsignal ertönt, wenn die eingestellte Zeit abgelaufen ist.

Achtung: wenn Sie das Essen aus dem Ofen nehmen, bevor das Klingelsignal ertönt ist, müssen Sie den Timer wieder auf Null drehen, um zu verhindern, dass der Ofen wieder startet, obwohl er kein Essen enthält.

Wir empfehlen Ihnen Topflappen zu benutzen, wenn Sie gekochte Speisen aus dem Ofen nehmen.

### Hinweise zum Auftauen von Lebensmitteln:

Die Auftaufunktion ist eine der Möglichkeiten Ihrer Mikrowelle. Das ist sicherer als das Auftauen bei Zimmertemperatur, weil Sie so das Wachstum von schädlichen Bakterien vermeiden.

1. Drehen Sie den Funktionswahlschalter auf die Auftaufunktion “defrost”.
2. Stellen Sie die Zeit ein, diese hängt von den gefrorenen Lebensmitteln ab. Das Auftauen dauert normalerweise länger als normales Kochen. Drehen Sie die Speisen mindestens einmal um zu kontrollieren, ob sie bereits aufgetaut sind. Wenn Sie die gefrorenen Lebensmittel mit einem Messer durchschneiden können, sind sie meistens ausreichend aufgetaut.

### **WARTUNG UND REINIGUNG**

Es wird empfohlen nach jeder Verwendung die nachfolgenden Schritte durchzuführen. Verwenden Sie zum Reinigen des Ofens keine scheuernden Schwämme, scheuernde oder aggressive Reinigungsmittel.

Entfernen Sie den Stecker aus der Steckdose und lassen Sie den Ofen vor der Reinigung vollständig abkühlen.

Entfernen Sie den Drehring und die Glasplatte und waschen Sie sie mit warmem Wasser mit Abwaschmittel ab.

Verwenden Sie ein weiches, feuchtes Tuch um die Tür, die Außenseite, die Innenseite und das Bedienfeld zu reinigen.

Wenn Öl oder Abwaschmittel im Mikrowellenofen verkleckert wurde, müssen Sie dies entfernen, sonst könnte bei der nächsten Verwendung Rauch entstehen.

Wenn das Innere Ihrer Mikrowelle unangenehm riecht, können Sie eine Tasse warmes Wasser mit etwas Zitrone hineinstellen und 5-7 Minuten kochen lassen. Das beseitigt in den meisten Fällen den schlechten Geruch.

Trocknen Sie alle Teile sorgfältig ab und montieren Sie sie wieder im Ofen.

### **REPARATUR**

Alle Reparaturen dürfen nur von qualifiziertem Wartungspersonal ausgeführt werden.

Reparieren Sie Ihre Mikrowelle nie selbst, Sie könnten Mikrowellenstrahlung ausgesetzt werden, welche Ihrer Gesundheit schaden kann.



## INSTALLATION OF MICROWAVE OVEN

- 1) To ensure sufficient ventilation, the distance of back of oven to the wall or cabinet should be at least 10 cm, side of oven to the wall or cabinet should be at least 20 cm, the top of oven to the ceiling or cabinet should be at least 20 cm.
- 2) Do not place any object on the top of oven.
- 3) The position of the oven shall be such that it is far from the TV, Radio or antenna as picture disturbance or noise may occur.
- 3) The oven shall be so installed that the plug is accessible.

## UTENSILS GUIDE

Material of container	Micro
Heat resistant glass	Yes
Ceramic	Yes
Normal glass	No
Heat resistant plastic	Yes
Normal plastic	No
Plastic film	Yes
Metal dish	No

## KNOW YOUR MICROWAVE OVEN

1. Safety lock
2. Viewing window
3. Rotating axis
4. Rotating ring
5. Glass turntable
6. Control panel

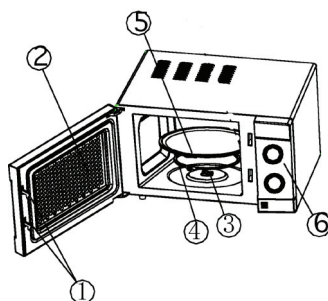

Notes:

1. The oven cannot be activated without the door properly closed. This is a safety feature, never intend to damage it.

## IMPORTANT SAFEGUARDS

The following basic precautions should always be followed when using electrical appliance:

1. Read all instructions before using.
2. Make sure the voltage in your living area corresponding to the one shown on the rating label of the appliance. And the wall socket is properly grounded.
3. To reduce the risk of fire in the oven cavity:
  - A. Do not overcook the food.
  - B. Remove wire twist-ties from paper or plastic bags before placing bags in the oven.
  - C. Do not heat oil or fat for deep drying as the temperature of oil cannot be controlled.
  - D. After use wipe the waveguide cover with a damp cloth, followed by dry cloth

to remove any food splashes and grease. Built-up grease may overheat and begin to cause smoke or catch fire.

E. If materials inside the oven should smoke or ignite, keep oven door closed, turn oven off and disconnect the power supply.

G. Close supervision is necessary when using disposable containers made from plastic, paper or other combustible material.

4. To reduce the risk of explosion and sudden boiling:

A. Do not place sealed containers in the oven. Baby bottles fitted with a screw cap or teat are considered to be sealed containers.

B. When boiling liquid in the oven, use the wide-mouthed container and stand about 20 seconds at the end of cooking to avoid delayed eruptive boiling of liquids.

5. Never operate the oven further if the door is damaged or the oven malfunction or supply cord is damaged. Return the appliance to the nearest authorised service centre for repair and maintenance. Never try to adjust or repair the oven yourself.

6. If the supply cord is damaged it must be replaced by the manufacturer or its service agent or a qualified technician in order to avoid a shock hazard.

7. After cooking, the container is very hot. Using gloves to take out the food and avoid steam burns by directing steam away from the face and hands.

8. Slowly lift the furthest edge of dishes cover and microwave plastic wrap and carefully open popcorn and oven cooking bags away from the face.

9. To prevent the turntable from breaking:

A. Let the turntable cool down before cleaning.

B. Do not place hot foods or utensils on the cold turntable.

C. Do not place frozen foods or utensils on the hot turntable.

10. Make sure the utensils do not touch the interior walls during cooking.

11. Do not store food or any other things inside the oven.

12. Do not operate the oven without any liquid or food inside the oven. This would do damage the oven.

13. This appliance is not intended for use by young children or infirm persons without supervision.

14. Only allow children to use the oven without supervision when adequate instructions have been given so that the child is able to use the oven in a safe way and understand the hazards of improper use.

15. Any accessories not recommended by the manufacturer may cause injuries to persons.

16. Do not use outdoors.

17. Save these instructions.

Household use only

---

## USE OF CONTROL PANEL

### 1. Timer knob

Maximum time is 30 minutes.

### 2. Function control knob

Your micro wave oven has 6 different power levels :

1. High : 100% of the power is used, can be used for fast cooking.
2. M. High : 85% of the power is used
3. Med : 66% of power use, for slow cooking
4. M. low : 40% of the power is used.
5. Defrost : 37% of the power is used, for defrosting food.
6. Low : 17% of the power is used, can be used for keeping warm.

## COOKING PROCEDURE

Put the plug in the power socket.

Place the food on the glass turntable and close the door.

Choose the desired power level with the function control knob.

Adjust the timer. When you want to use the timer for less than 2 minutes, you first need to turn the timer passed 3 minutes and then turn it back to the desired time.

The oven will turn on. The operation can be stopped at anytime by opening the door.

When closing the door, the oven will start operating again.

A bell signal will be heard when the selected time has passed.

Attention : when you remove the food out of the oven before the bell signal, make sure to turn the timer to "0". This is to prevent the oven to start operating again without food in it.

We recommend to use oven gloves when removing cooked food from the oven.

### Remarks when defrosting food :

The defrost function is one of the possibilities of your oven. This is safer than defrosting at room temperature, this way you'll prevent the development of harmful bacteria.

1. Turn the function control knob to the "defrost" function.
2. Select the time, depending on the frozen food. Defrosting usually takes up more time than normal cooking. Turn over the food at least once during defrosting, to check the doneness. When you can cut the frozen food with a knife, it is usually defrosted enough.

## CLEANING AND MAINTENANCE

Below steps are recommended after each use.

Never use any scoring pads, or aggressive cleaners to clean the oven.

Remove the plug from the socket and let the oven cool down completely.

Remove the turning ring and turntable and clean them in warm soapy water.

Use a soft moist cloth to clean the door, the inside , the ouside and the control panel.

When oil or soap has been spilled in the micro wave oven this must be cleaned up, otherwise smoke can occur during the next use.

When the inside of the micro wave oven has a bad smell you can put a cup of water in it with a bit of lemon and let this boil inside the micro wave for about 5-7 minutes.

This will most likely remove the bad smell.

Dry all parts thoroughly and place them back in the oven.

## **REPAIR**

All repairs can only be done by a qualified person. Don't ever try to repair your micro wave you run the risc of being exposed to micro wave, which can be hazardous for your health.



